

# 锯骨机

BS 502 台式锯骨机

BS 504, BS 505, BS 507 固定台面落地式锯骨机

BS 506, BS508 滑动台面落地式锯骨机

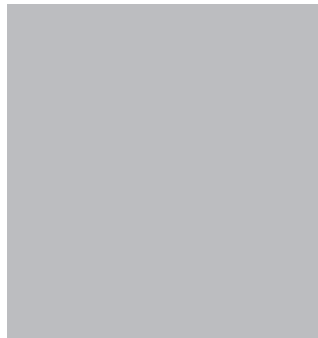
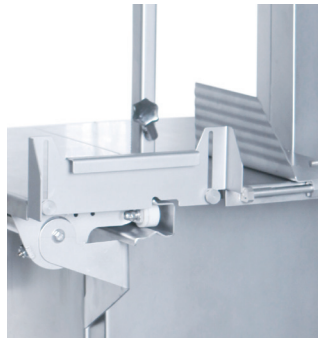
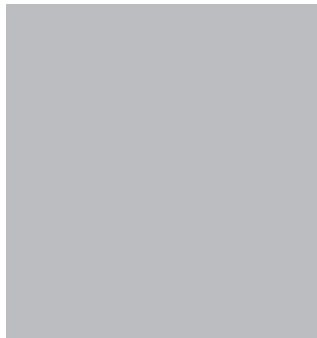
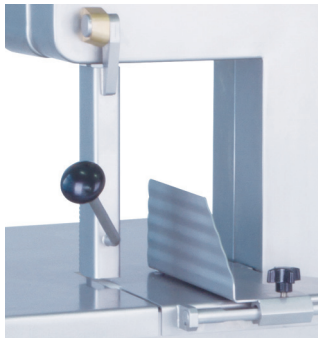

# 锯骨机

高性能专业锯骨机适用于切割多种肉制品原料，无论是鲜肉还是冻肉，带骨肉还是不带骨肉，对于期待设备顶级表现的专业客户，我们可提供各种尺寸规格的锯骨机。

马多锯骨机有六种型号，四种切割尺寸可供用户选择，适用于屠宰业、肉制品加工厂、肉类分包厂、零售店和餐饮企业。所有切割过程可以做到安全、精确、快速，切割表面光滑完美。



● BS 505

● BS 506



整机由高品质不锈钢制造，采用无缝焊接工艺，保证机器清洗时方便、省时、卫生。产品安全和卫生标准符合CE认证要求。



MADO锯骨机的特色之处在于它的多功能性,可靠性,安全性和稳定性,并且非常方便清洗。

马多锯骨机坚固的机身,一流的制造工艺,精确的锯条张紧装置,保证了锯骨机运转起来震动小,噪音低。

锯条和带轮配有刮板,可有效去除骨渣及肉末。刮板可快速拆装,无需使用任何工具。可拆卸的推料杆\*和可精确调校的分份装置,作为标配应用在每台锯骨机上。这些附件不使用的時候可以放在机器侧面的挂架上。

BS502型锯骨机是固定台面,可选配移动式支架。

BS502, 504, 505, 507的台面是可掀起的,方便锯条更换和日常清洗。

此外,BS506和BS508配备滑动台面,滚轴支架配有坚固的球轴承使台面精确而平稳的滑动。对于沉重而大型的原材料,如T骨牛排或大块冻肉,可轻松推动并精确切割。在清洗机器的时候,滑动台面依然可以掀起。

所有型号的锯骨机带轮均配有高质量的密封装置,在用高压水枪冲洗设备时,起到对轴承的保护作用,机器经久耐用。

\*不适用于BS 502

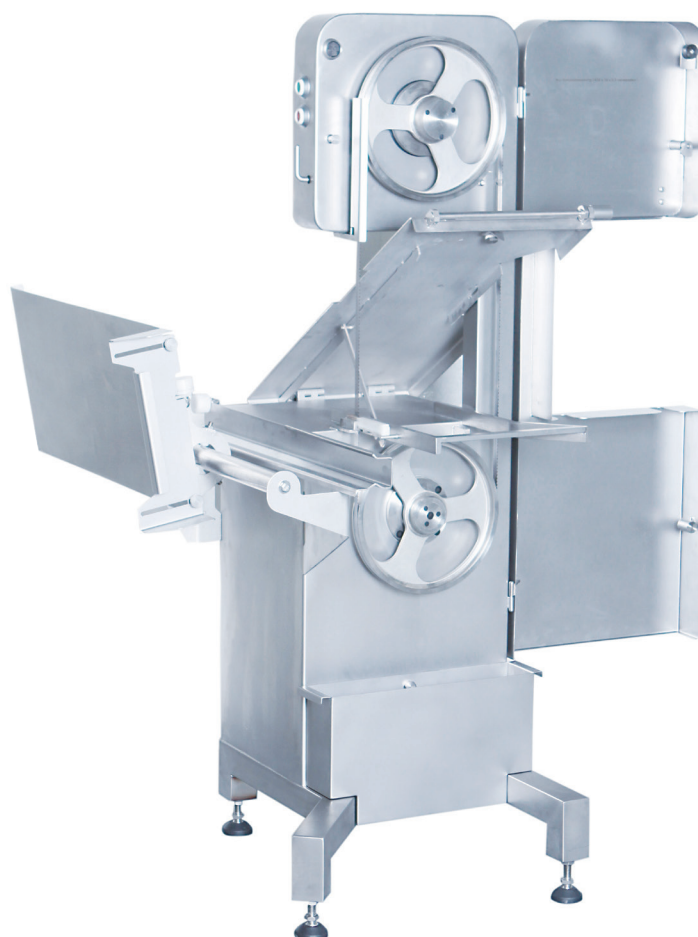

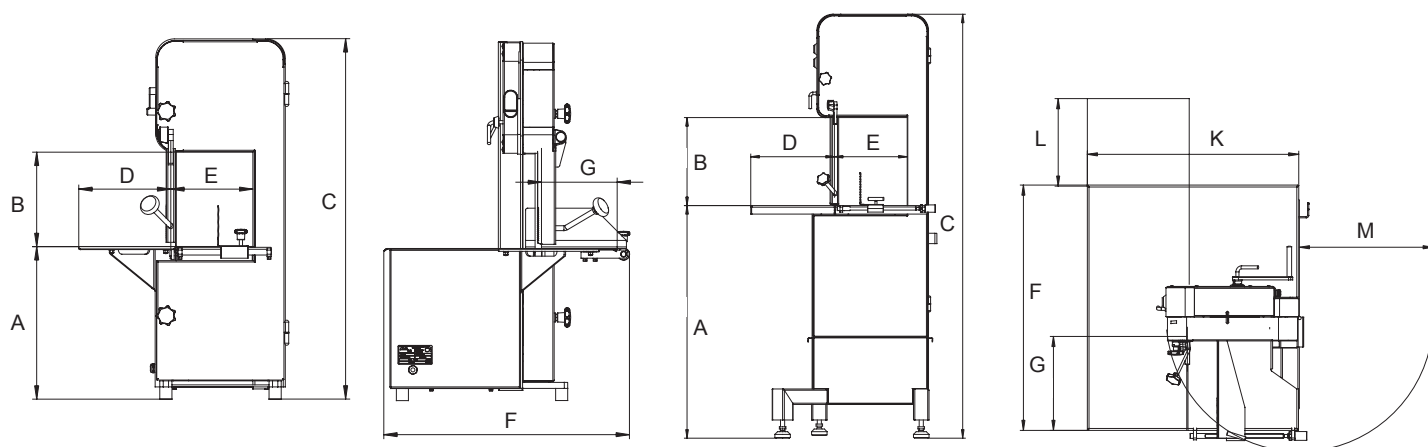

| 型号   | BS 502 / MKB 748  | BS 504 / MKB 750  | BS 505 / MKB 751  | BS 506 / MKB 752  | BS 507 / MKB 753  | BS 508 / MKB 754  |
|------|-------------------|-------------------|-------------------|-------------------|-------------------|-------------------|
| A    | 370 mm            | 870 mm            | 900 mm            | 900 mm            | 900 mm            | 900 mm            |
| B    | 235 mm            | 290 mm            | 340 mm            | 340 mm            | 410 mm            | 410 mm            |
| C    | 940 mm            | 1500 mm           | 1640 mm           | 1640 mm           | 1800 mm           | 1800 mm           |
| D    | 220 mm            | 230 mm            | 325 mm            | 365 mm            | 400 mm            | 435 mm            |
| E    | 190 mm            | 230 mm            | 280 mm            | 280 mm            | 400 mm            | 400 mm            |
| F    | 620 mm            | 710 mm            | 820 mm            | 850 mm            | 880 mm            | 940 mm            |
| G    | 190 mm            | 240 mm            | 320 mm            | 320 mm            | 375 mm            | 375 mm            |
| K    | 495 mm            | 550 mm            | 710 mm            | 710 mm            | 910 mm            | 910 mm            |
| L    |                   |                   |                   | 375 mm            |                   | 400 mm            |
| M    | 325 mm            | 370 mm            | 425 mm            | 425 mm            | 565 mm            | 565 mm            |
| 电压   | 400 V, 50Hz, 3 相电 | 400 V, 50Hz, 3 相电 | 400 V, 50Hz, 3 相电 | 400 V, 50Hz, 3 相电 | 400 V, 50Hz, 3 相电 | 400 V, 50Hz, 3 相电 |
| 功率   | 1,1 kw            | 1,1 kw            | 1,5 kw            | 1,5 kw            | 2,2 kw            | 2,2 kw            |
| 保险丝  | 16 A inert        | 16 A inert        | 16 A inert        | 16 A inert        | 16 A inert        | 16 A inert        |
| 转速   | 1450转/分钟          | 1450转/分钟          | 1450转/分钟          | 1450转/分钟          | 950转/分钟           | 950转/分钟           |
| 切割速度 | 17 m/秒            | 20 m/秒            | 22 m/秒            | 22 m/秒            | 20 m/秒            | 20 m/秒            |
| 锯条尺寸 | 1750x16 x0,45 mm  | 2170x16 x0,45 mm  | 2430x16 x0,45 mm  | 2430x16 x0,45 mm  | 3150x16 x0,45 mm  | 3150x16 x0,45 mm  |
| 机械重量 | 75 kg             | 110 kg            | 120 kg            | 130 kg            | 170 kg            | 180 kg            |

#### 马多中国

马多(北京)机械制造有限公司 邮箱: info@mado-china.com 网址: http://www.mado-china.com  
 地址: 北京朝阳区新源里16号世方豪庭1306 邮编: 100027 电话: +86 10 8453 1700 / +86 10 8453 1089 传真: +86 10 8453 1090  
 地址: 上海市龙漕路200弄22号11号写字楼209室 邮编: 200233 电话: +86 21 6451 5729 传真: +86 21 6484 8971  
 德国总部 IFOOMA International Food Machines GmbH, Georg-Wössner-Ring 8, 72172 Sulz am Neckar/Germany  
 Tel: +49 7454 9976626 Fax: +49 7454 9976628 Web: www.ifooma.com E-Mail: info@ifooma.com

